

BULLETIN



NATE – nápojová technika a.s., Chotěboř

| 1 |

Октябрь 2011

СОДЕРЖАНИЕ

Реализация проектов для заказчиков в Украине

Первая линия по розливу в стеклянную тару на заводе в Объединенных Арабских Эмиратах

Система MOVIGIER – SEW EURODRIVE

Campina, Кёльн – Friesland Campina

HAAN FELSENQUELLE – логистика

Упаковочные машины и линий в плёнку компании NATE-marketing a.s.

Мы предлагаем

Корректировки производственных технологий наших заказчиков в период кризиса являются причиной высокой степени приспособления изготавливаемого нами оборудования к требованиям заказчика, и мы гордимся тем, что мы способны добиться успеха и в случае относительно небольших проектов, в которых мы используем качественные ноу-хау в комбинации с быстрой реакцией и приемлемой ценой. Примером тому служат приведённые ниже проекты – небольшого масштаба, но важные по своему воздействию на рыночную деятельность наших клиентов. **И в нынешние нелёгкие времена нам есть что предложить.**

Ing. Petr Papoušek
Генеральный директор



NATE – nápojová technika a.s.

www.nate.cz

РЕАЛИЗАЦИЯ ПРОЕКТОВ ДЛЯ ЗАКАЗЧИКОВ В УКРАИНЕ

В мае 2011 г. компания NATE – nápojová technika реализовала два проекта для украинских заказчиков.

За успешной поставкой дочерней компании одного из лидеров промышленного производства напитков в Украине ЗАО „ОБОЛОНЬ” – ДП ЗАО «ОБОЛОНЬ» «Красилловское» – комплексной линии розлива негазированной воды в ПЭТ-бутылки объёмом 6 л производительностью 2000 бутылок в час в 2008 году и пастеризатора для негазированных сокодержущих напитков в 2010 году в мае 2011 года следовала поставка оборудования для линии по розливу кваса в бочки КЕГ. Проект включал машину для мойки внешней поверхности бочек КЕГ производительностью 120 бочек КЕГ в час, мою и разливочную машину производительностью 60 бочек КЕГ в час и полуавтоматическую станцию СIP для подготовки моющих растворов. Этот проект стал пилотным для нашей компании, а поставленное оборудование является „первой ласточкой” среди оборудования собственного производства для линий КЕГ на украинском рынке.

За реализацией в 2010 году следующих двух проектов, а именно поставки комплексной линии розлива пива в ПЭТ-бутылки объёмом 1,25 л производительностью

18 000 бутылок в час и линии упаковки стеклянных бутылок в картон для второй дочерней компании ЗАО „ОБОЛОНЬ” – ДП ЗАО «ОБОЛОНЬ» «Пивоварня Зиберта», – следовало подписание контракта на изготовление комплексной линии розлива негазированной воды в 19-литровые бочки производительностью 600 бочек в час для материнской компании ЗАО «ОБОЛОНЬ».

Подобный проект компания NATE-nápojová technika a.s. уже реализовала в 2009 г. Линия по розливу той же производительности была поставлена другому украинскому заказчику – компании „ГАЛС”. В этот раз при изготовлении оборудования был применён ряд инноваций и улучшений. Следует упомянуть модификацию машины для мойки 19-литровых бочек, которая была дополнительно оборудована системой рециркуляции воды конечного ополаскивания бочек. Благодаря повторному использованию воды удалось значительно уменьшить её общий расход. Изменения коснулись и разливочной части линии. В данном случае разливочная машина для 19-литровых бочек была изготовлена в модификации ULTRACLEAN, а всё пространство машины было изолировано для обеспечения стерильности. Укупорочная часть машины была дополнена системой влажной дезинфекции крышек.

Преимущества оборудования:

выгодное соотношение „цена – качество”



Моечная машина и машина розлива в 19-литровые бочки на заводе „Оболонь”, Украина

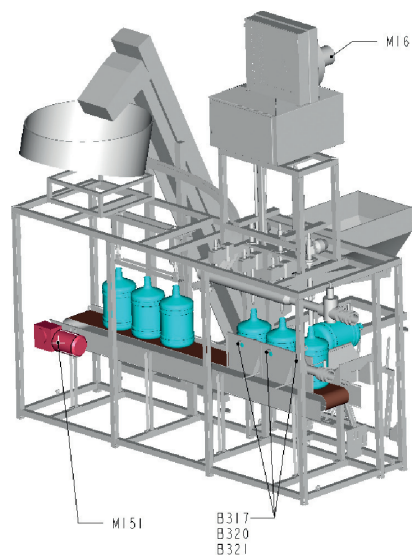

3D-компьютерный модель наполнения и закрытия барелов с фильтрацией воздуха под давлением

Аль-Айн – второй по величине город в эмирате Абу-Даби ОАЭ, находится на границе с Оманом. Когда-то здесь родился шейх Зайед, который поспособствовал развитию небольшого в то время города и до сих пор поддерживает его рост. Аль-Айн за это время расцвёл и сегодня является одним из самых красивых оазисов пустыни.

Компания Al Ain Mineral Water, основанная в 1990 г., – один из крупнейших производителей питьевой воды в Объединённых Арабских Эмиратах. Al Ain выпускает одну из самых продаваемых торговых марок питьевой воды и имеет многолетние традиции в эмирате Абу-Даби, где ее бренд является очень популярным среди потребителей. Кроме того, бренд ААМВ – один из самых быстрорастущих на местном рынке. На заводе имеется 12 разливочных линий, на которых преимущественно разливается негазированная вода в ПЭТ-бутылки объёмом 1,5 литра, 0,5 литра, 0,33 литра и пластмассовые стаканчики объёмом 0,2 литра и 0,1 литра. Ещё один продукт – разнообразные соки Capri Sun и другие негазированные фруктовые напитки в упаковке 0,5 литра.

Agthia – группа компаний, в состав которой входят Al Ain Mineral Water и другие производители продуктов питания и напитков в ОАЭ, такие как Ice Crystal, Capri Sun, Wow, Yoplait, Isklar, Chiquita.

Agthia даёт работу 1600 сотрудникам на разных позициях в производстве пищевых продуктов и напитков. Agthia была основана в 2004 году. 51% акций компании принадлежит правительственной корпорации эмирата Абу-Даби General Holding Corporation, остальными акциями владеют частные инвесторы. Активы компании находятся в ОАЭ и Египте, а ее продукция представлена на рынках ОАЭ, Омана, Бахрейна, Катара, Кувейта и Саудовской Аравии.



Матовые бутылки компании Al Ain

До недавнего времени компания Al Ain Mineral Water разливала только негазированную воду в ПЭТ-бутылки. В ответ на запросы рынка возник новый проект розлива газированной и негазированной воды в стеклянные бутылки 330 мл и 1000 мл. Используются прозрачные и матовые бутылки: прозрачные предназначены для брендовых отелей, матовые – специально для правительства эмирата Абу-Даби.

ПЕРВАЯ ЛИНИЯ ПО РОЗЛИВУ В СТЕКЛЯННУЮ ТАРУ НА ЗАВОДЕ В АЛЬ-АЙНЕ

Компания NATE-nápojová technika a.s. завоевала доверие клиента, в результате чего был заключен контракт на поставку первой линии розлива газированной и негазированной воды в стеклянные бутылки производительностью 2500 л/ч.

Эта линия является первой линией такого рода в эмирате Абу-Даби.

ЛИНИЯ СОСТОИТ ИЗ:

- установки для разгрузки поддонов NMD 1000P (NATE – marketing a.s.)
- триблока VERABLOK 12-12-1S (NATE – RAVECO s.r.o.)
- сатуратора SVO2 (NATE – nápojová technika a.s.)
- системы обдува бутылок (SECOMAK)
- этикетировочной машины Labeta 3/3/5 4801A (GERNEP)
- контрольного устройства Exan Level (NATE nápojová technika a.s.)
- упаковочной машины Napack 500P (NATE – marketing a.s.)
- транспортёра бутылок (NATE – nápojová technika a.s.)

Монтаж у заказчика был нами тщательно подготовлен. С самого начала передача информации у клиента от руководства к отдельным исполнителям была достаточно медленной, но наконец ситуация улучшилась. Монтаж был разделён на три этапа и в общей сложности длился 37 дней.

Линия была передана в июле 2011 года. Заказчик остался очень доволен качеством оборудования и ходом монтажа. Таким образом мы успешно вошли на рынок ОАЭ, и нам открыта дорога для реализации других подобных и более крупных проектов.

Нашим новым опытом и самой большой проблемой конечной передачи была необходимость в упаковке нестандартных конусообразных бутылок таким образом, чтобы они были надёжно зафиксированы в упаковке. Благодаря совместным усилиям и идеям наших техников (NATE nápojová technika a.s. и NATE marketing a.s.) удалось изменить стандартную форму основы на атипичную (см. приложение), которая обеспечила устойчивость бутылок и удовлетворённость клиента результатами упаковки.

Франтишек Нойманн



Линия для упаковки в стеклянную тару на заводе Al Ain

Конвейерные системы с приводами **SEW EURODRIVE** являются качественными компонентами с гарантией успеха. Компания NATE–nápojová technika a.s. сотрудничает с компанией SEW EURODRIVE уже 18 лет, с 1992 года. Наш опыт использования продукции этой компании исключительно положительный.

SEW EURODRIVE предоставляет стандартную гарантию на 24 месяца, в случае неисправности или отказа вопрос устранения неисправности решается через представительство компании в Праге. В случае возникновения проблемы за границей компания способна быстро реагировать и решать проблему. Компания имеет представительства по всему миру.

В 2009 году у нашего немецкого заказчика – завода минеральной воды Rhodius, который занимается розливом родниковой воды в стеклянные и ПЭТ-бутылки, – были успешно введены в эксплуатацию конвейеры бутылок с новыми редукторами **MOVIGEAR**.

Rhodius Mineralwasser находится в немецком городке Бургброль, расположенном в западной части страны. Население городка, который административно относится к земле Рейнланд-Пфальц, – примерно 3000 жителей.

Линия на заводе Rhodius была введена в эксплуатацию в 2010 году.

Разливается здесь газированная и негазированная вода с вкусовыми добавками и без. Компания NATE–nápojová technika a.s. победила местных конкурентов (компании KRONES и KHS) главным образом благодаря тому, что она предложила новое решение линии, предполагающее 30-процентную экономию энергии, а значит и затрат заказчика.

Редукторы MOVIGEAR нацелены на снижение последующих затрат – на энергию, сложность обслуживания, общих расходов.



Завод Rhodius – не единственное предприятие, где были установлены новые редукторы. С тех пор положительный опыт использования новых приводов мы внедрили уже дважды: в рамках заказа для пивоваренного завода „Оболонь“ в Украине и проекта для компании Veseta, г. Литовел в Чешской Республике.

Бутылки заказчика Rhodius, Германия

СИСТЕМА MOVIGIER – SEW EURODRIVE

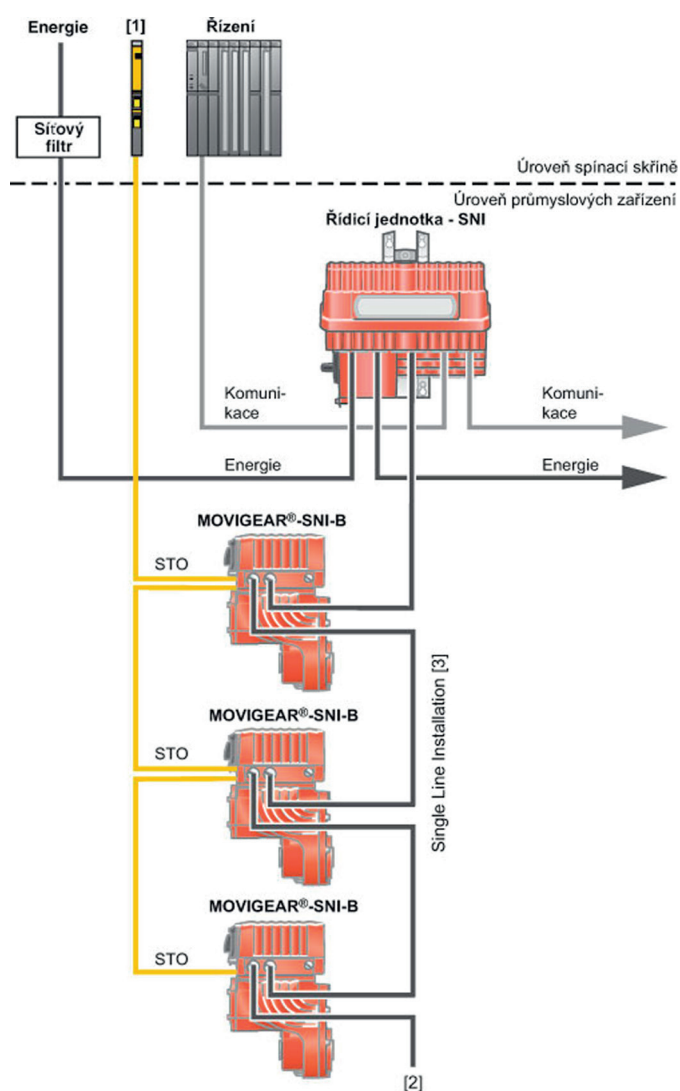

проектных решений помощью система SEW EURODRIVE

MOVIGEAR представляет собой качественную реализацию очень успешной с технической и экономической точек зрения концепции децентрализованного привода. Мехатронная система привода состоит из двигателя, редуктора и электроники.

Уже на этапе проектировки применялся комплексный подход к разработкам. MOVIGEAR характеризуется высокой эффективностью, которая позволяет снизить затраты энергии. Интеграция и подгонка всех составных частей привода способствуют достижению длительного срока службы и высокого коэффициента готовности оборудования.

Системы MOVIGEAR binary и MOVIGEAR AS-Interface расширяют освоенную серию изделий MOVIGEAR. Изделия были разработаны с целью предложения экономичного решения для самостоятельного применения, а также систем с основными функциями приводов.

Основные преимущества:

- экономия энергии до 50%,
- гигиеничное решение поверхности,
- оптимизация производительности линии,
- интегрированная функция безопасности STO (безопасное отключение крутящего момента) позволяет производить наладку оборудования в соответствии с правилами техники безопасности.

Топология монтажа:

- предохранительный контактор,
- всего не более 10 Movigear,
- допустимая длина кабеля между устройством управления и последним приводом – не более 100 м

CAMPINA, КЁЛЬН – FRIESLAND CAMPINA

Компания Friesland Campina возникла в результате слияния в 2008 году двух крупных нидерландских молочных кооперативов: Friesland Foods и Campina. Campina – охраняемая торговая марка компании Royal Friesland Campina. Campina – это компания, которая работает на рынке более 130 лет.

Компания Friesland Campina отвечает за любую деятельность, связанную с молоком, молочными напитками, йогуртами, десертами и сливками в Германии. Изделия концерна Friesland Campina известны не только в Германии, но и по всему миру. Головной офис компании в Германии находится в Хайльбронне. Производственные предприятия концерна находятся в Кёльне, Гютерсло, Шеффенце и Хайльбронне. В настоящее время в компании работает около 1830 сотрудников. Завод Campina в Кёльне предлагает на рынке такие продукты, как свежее молоко, творог, сливки и йогуртные напитки.



Конвейер на заводе Campina, Германия

Компания NATE-nápojová technika a.s. поставила на завод в Кёльне в общей сложности четыре установки. Первая установка была поставлена в 2008 году. Это был подборщик этикеток.

Следующие три поставки компании были осуществлены в 2010 и 2011 годах.

В 2010 году был поставлен манипулятор с конвейером. В следующем, 2011 году к имеющемуся моноблоку была поставлена укупорочная установка для насаживаемых крышек производительностью 16 000 бутылок/час. Разливочная машина произведена компанией STORK. Укупорочная установка включает конвейер и механизм подачи крышек. Также был поставлен подъемник с конвейером, который служит для транспортировки новых ПЭТ-бутылок. Производительность оборудования – 7 000 бутылок/час.

Обе эти прототипные установки хорошо зарекомендовали себя при опытной эксплуатации к полному удовлетворению немецкого заказчика.

HAANER FELSENQUELLE

Компания, известная благодаря своим продуктам, называемым „datt joode Water“ – „das gute Wasser“, была основана в 1909 году. В 1949 году собственники дали ей имя FELSENQUELLE.

Завод минеральной воды FELSENQUELLE имеет более чем столетнюю историю. Это семейная компания, которой в настоящее время управляет г-н Рёмер.

Продукты компании известны по всей стране, главными зонами сбыта являются горные области и прилегающие регионы. Однако вода поставляется и за границу.



В настоящее время в компании занято около 60 сотрудников, которые обеспечивают работу компании. Собственники компании уделяют большое внимание тому, чтобы их деятельность наносила как можно меньший ущерб окружающей среде. При помощи современного оборудования, которое позволяет бережно относиться к окружающей среде, компания добывает так называемое «голубое золото» на глубине 150 метров.

Завод минеральной воды FELSENQUELLE предлагает 3 вида напитков. Разделение определяется глубиной

скважины и черпания из неё. Из первой скважины глубиной 140 метров черпается вода для Heilwasser, которая относится к старейшим природным источникам альтернативной воды, которая прежде всего известна своими лечебными свойствами, такими как стимулирование обмена веществ и функций кишечника, сердца, желудка и почек. Вода разливается в стеклянные бутылки объёмом 0,75 литра и 1 литр.

Вторую группу разливаемых напитков представляют собой воды Bergische Waldquelle, которые черпаются с глубины 210 м и разливаются в стеклянные бутылки объёмом 1 литр и ПЭТ-бутылки объёмом 0,5–1,5 литра. Третья группа представлена минеральной водой Evidenz, добываемой на глубине 345 метров и разливаемой в стеклянные бутылки объёмом 1 литр.

В 2010 году компания NATE-párojová technika a.s. поставила заводу FELSENQUELLE конвейерные пути для стеклянных и ПЭТ-бутылок, включая программное управление. Также был поставлен загрузчик бутылок NAPACK 4, предназначенный для загрузки стеклянных и ПЭТ-бутылок в транспортную тару широкого ассортимента. Производительность оборудования – 22 000 бутылок/час.

Заказчик полностью удовлетворён работой оборудования.



Конвейерная система на заводе HAANER FELSENQUELLE, Германия

УПАКОВОЧНЫЕ МАШИНЫ И ЛИНИИ КОМПАНИИ NATE-MARKETING A.S.



Автоматическая упаковочная линия NAPACK 500 в цеху Al Ain, SAE

Автоматические упаковочные машины серии NAPACK

- Машины с обозначением NAPACK 400, 500, 800,
- машины с классическими режущей и сварочной пластинами и пошаговой группировкой,
- группировка бутылок осуществляется автоматически.

Производительность: до 800 упаковок/час

Преимущества: простота машины в управлении, простая переделка под различные виды бутылок.

Полуавтоматические упаковочные машины

- Машины с обозначением NAPACK 1200,
- автоматическая группировка бутылок,
- группы бутылок подаются за сварочную пластину стержневым подающим механизмом.

Производительность: до 1 200 упаковок/час

Преимущества: выгодное соотношение между ценой и качеством машины



Полуавтоматическая упаковочная линия в цеху Ostrána Vzenec, Чешская Республика

Непрерывные упаковочные машины

- автоматическая группировка бутылок,
- конвейерная система группирует бутылки требуемым образом,
- режущий механизм отрезает плёнку нужной длины и синхронизирует её движение с движением стержневого подающего механизма,
- конец плёнки перекидывается через группу бутылок,
- оба конца плёнки соединяются в тепловоздушном туннеле.

Производительность: до 1 800 упаковок/час

Преимущества: возможность упаковки продукции в плёнку с печатным рисунком



Непрерывная упаковочная линия NAPACK 1500 в цеху Domgo Borgazdaság, Венгерская Республика



NATE – nápojová technika a.s. • Žižkova 1520, 583 01 Chotěboř, Чешская Республика

Торговое отделение I.

тел: +420 569 551 525

факс: +420 569 626 639

Е-маил: business@nate.cz

Торговое отделение II.

тел: +420 569 551 598

факс: +420 569 623 116

Е-маил: export@nate.cz

Маркетинг:

тел: +420 569 551 235

Е-маил: marketing@nate.cz

Сервис:

GSM: +420 606 618 928

Запасные части:

тел: +420 569 551 598

факс: +420 569 623 116

Е-маил: export@nate.cz

