

# Паллетизационные станции NMP

## Использование

- служат для укладки на паллеты ящиков, пакетов и другой продукции

Машины серии NMP - полностью автоматические, выпускаются в стандартном стальном исполнении с поверхностной обработкой КОМАХИТ в комбинации с пластиком и деталями из нержавеющей стали. В систему паллетизации включены надежные одно- или двухосевые модули собственного производства.

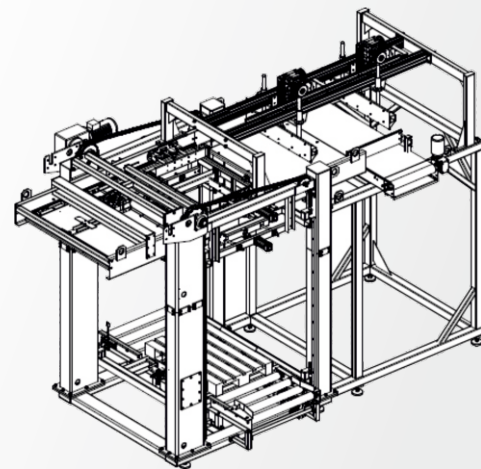

NMP 1500 - Staropolanka  
Польша

## Главные части машин

- конвейер пакетов + конвейер паллет,
- устройство распределения пакетов в слое + загрузчик пакетов,
- паллетайзер,
- манипулятор прокладок,
- магазин паллет,
- поворотный круг паллет,
- платформы для обслуживания.

## Описание принципа действия нисходящего паллетайзера

- продукция подается в машину на высоте 2000 мм и выше,
- магазин паллет отпускает пустую паллету и транспортирует ее на подъемник паллет,
- паллета поднимается под подвижную доску,
- на распределительном столе образуется слой продукции,
- загрузчик слоев перемещает слой продукции на подвижную доску,
- после центровки слоя с помощью пневматического центрирующего устройства отъезжает подвижная доска,
- слой осторожно укладывается на паллету,
- цикл повторяется до тех пор, пока паллета не будет полностью укомплектована,
- машина может быть оснащена встроенным укладчиком прокладок, который между слоями вкладывает прокладки из магазина,
- полная паллета транспортируется системой конвейеров в обмотчик паллет для автоматической упаковки паллеты в эластичную пленку.

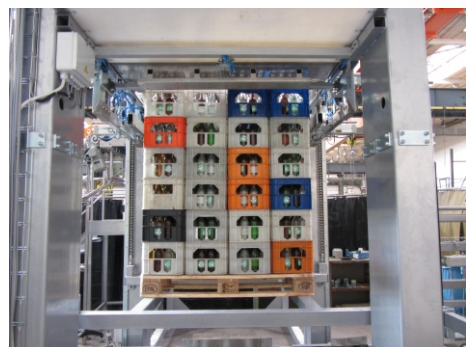

NMP 1500 - подъемник паллет

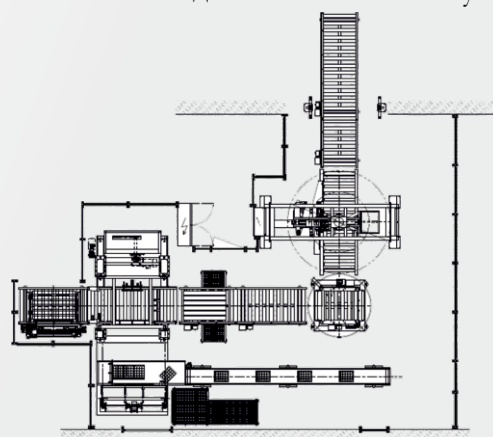

## Описание принципа действия восходящего паллетайзера

- продукция подается в машину на малой высоте около 1000 мм,
- пустая паллета остается на месте на конвейере, движется только передающая головка,
- сама головка состоит из передающего сегмента и пневматического центрирующего устройства, которое позволяет проводить точную укладку с возможностью образования зазоров между продукцией,
- модульный принцип восходящего и нисходящего паллетайзера позволяет гибко разместить подачу продукции и паллет, распределительный стол и выход паллет.



NMP 1000 - Domro  
Венгрия

## Диапазон производительности

Тип	Производительность	Исполнение машины	
NMP 1000	10 000	Ящиков / пакетов в час	Автомат
NMP 1500	20 000		
NMP 2000	30 000		



NMP 1000 - распределение пакетов

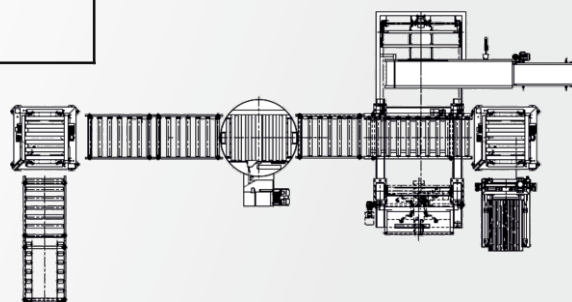

## Выборочный референц-лист

- Polanica Zdrój-Staropolanka (Польша)  
- NMP 1500
- DOMRO Borgazdaság Kft. (Венгрия)  
- NMP 1000



NMP 1000 - защитное ограждение

NATE - marketing a.s.  
Žižkova 1520  
58301 Chotěboř  
Чешская Республика

Тел.: +420 569 551 411  
Факс: +420 569 623 305  
E-mail: [info.marketing@nate.cz](mailto:info.marketing@nate.cz)  
URL: <http://www.nate.cz>